

V-Klasse

Großraumlimousine



Mercedes-Benz



Die V-Klasse. Lebensgröße.

Steigen Sie ein, und Sie werden jeden Kilometer in der V-Klasse genießen. Sie ist so vielseitig wie Ihr Leben und so großartig wie Ihre Träume. Mit einem charakteristischen Design, das sich bis ins Detail nach Ihren Vorlieben gestalten lässt. Mit einem ebenso agilen wie komfortablen Fahrerlebnis, das bei vergleichbaren Verbrauchswerten kein anderer bieten kann. Und mit dem Mercedes-Benz typischen Komfort- und Sicherheitsniveau, das seinesgleichen sucht. Damit sind Familien noch entspannter unterwegs, Freizeitabenteurer erleben jeden Augenblick noch intensiver und Shuttle-Fahrgäste erreichen ihre Ziele so bequem und stilvoll wie nie zuvor. Die V-Klasse: macht Großartiges noch besser!



Klasse hat viele Facetten.

4 | Mercedes-Benz V 250 d Cavansitblau metallic

Ausstattungslineie EXCLUSIVE mit AMG Line, 19 Zoll AMG Leichtmetallräder im 7-Doppelspeichen-Design, AVANTGARDE Design-Paket Interieur, Polsterung Leder Nappa seidenbeige, Zierelemente in gebürsteter Aluminium-Optik.

12 | Mercedes-Benz V 250 d Brillantsilber metallic

Ausstattungslineie EXCLUSIVE mit AMG Line, 19 Zoll AMG Leichtmetallräder im 7-Doppelspeichen-Design, AVANTGARDE Design-Paket Interieur, Polsterung Leder Nappa maron, Zierelemente in gebürsteter Aluminium-Optik.

14 | Mercedes-Benz V 220 d Brillantsilber metallic

Ausstattungslineie EXCLUSIVE mit AMG Line, 19 Zoll AMG Leichtmetallräder im 7-Doppelspeichen-Design, Design-Paket Interieur, Polsterung Leder Lugano schwarz, Zierelemente in Carbonoptik

16 | Mercedes-Benz V 220 d 4MATIC Brillantsilber metallic (S. 18 V 220 d)

Leichtmetallräder im 5-Speichen-Design, vanadiumsilber lackiert, Sport-Paket Exterieur, Design-Paket Interieur, Polsterung Leder Lugano schwarz, Zierelemente Wellenoptik anthrazit matt

24 | Mercedes me

28 | Services und Finanzdienstleistungen

Facettenreiche Möglichkeiten.

32 | Motoren

34 | Getriebe und Fahrwerk

35 | Allradantrieb 4MATIC

36 | Mercedes-Benz Intelligent Drive

37 | Integrales Sicherheitskonzept

38 | Assistenzsysteme

40 | Multimediasysteme

42 | Innenraum

44 | Sitzkonzept

46 | Ausstattungen

48 | Ausstattungslineie AVANTGARDE

50 | Ausstattungslineie EXCLUSIVE

52 | AMG Line

54 | Pakete

58 | Sonderausstattungen

59 | Fahrhilfen ab Werk

60 | Original-Zubehör

61 | Räder

62 | Polster und Zierelemente

63 | Lackierungen

64 | Abmessungen und technische Daten

DAS BESTE IN JEDEM FORMAT.



Erleben Sie die V-Klasse mit der Mercedes-Benz Katalog-App für das iPad® sowie mit der App „Mercedes-Benz Guides“ für Smartphone und Tablet (iOS und Android). Die Apps enthalten viele Filme, Animationen sowie weitere zusätzliche Inhalte wie die mobile Betriebsanleitung und sind kostenlos im Apple® iTunes® Store (iOS) bzw. im Google Play Store erhältlich.

Ausführliche Informationen zu den Verbrauchswerten finden Sie unter „Technische Daten“. Die Abbildungen können auch Zubehör und Sonder-/Ausstattungen enthalten, die gegenüber der Serienausstattung zu-/abwählbar sind.

Großartig. Einzigartig.

Die V-Klasse wurde für die Freuden und Herausforderungen des Lebens entwickelt. Mit ihren kraftvollen, unverwechselbaren Formen ist sie ein echter Blickfang – besonders in der neuen Ausstattungslinie EXCLUSIVE und der AMG Line. Auch im Inneren beweist sie Größe: Ihr variables Raumkonzept, die intelligenten Assistenz- und Sicherheitssysteme sowie die ausgezeichnet vernetzten innovativen Multimedia-systeme, die mit Mercedes me connect Ihre persönliche Mobilität einfacher und komfortabler gestalten können, machen sie in ihrem Segment einzigartig. Ihr leistungsstarker Antrieb begeistert mit beeindruckenden Fahrerlebnissen und macht Lust auf die nächsten Freuden und Herausforderungen des Lebens.







The image shows the interior of a Mercedes-Benz V-Class van. The dashboard is dark with two circular air vents. A small screen on the left displays the 'me' logo. The center console is visible, featuring a handbrake and a gear selector. The seats are upholstered in a dark, quilted material. The overall atmosphere is luxurious and modern.

Vow.

Der hochwertige Innenraum der V-Klasse macht Ihr Leben um einen Lieblingssort reicher. Freuen Sie sich auf ein exklusives Cockpit in formvollendetem Design mit einer Auswahl an erstklassigen Materialien. Das Panorama-Schiebedach¹ verwöhnt Sie mit noch mehr Licht und Luft. Die dazu passenden Getränke entnehmen Sie einfach den 2 temperierbaren Doppelcupholdern oder dem Kühlfach². Und wenn Sie mal spät unterwegs sind, sorgt die Ambientebeleuchtung in der V-Klasse AVANTGARDE und V-Klasse EXCLUSIVE mit stimmungsvollem Licht für eine unvergleichlich angenehme Atmosphäre.

¹ Das Panorama-Schiebedach ist optional erhältlich. Es gehört zum Ausstattungsumfang der V-Klasse EXCLUSIVE.

² Die Mittelkonsole mit integriertem Kühlfach ist optional erhältlich. Sie gehört zum Ausstattungsumfang der V-Klasse EXCLUSIVE.

Praktische Autos können so schön sein.

Wie man sie auch betrachtet, die V-Klasse ist rundherum gelungen. Ihre Formen sind stimmig und unverwechselbar – eben die eines echten Mercedes-Benz Pkw. Von der ausdrucksstarken Front mit dynamisch geformter Kühlerverkleidung über die spannungsvolle Linienführung der Seiten bis zum funktionalen Heck mit den formschön gestalteten Heckleuchten. Sie möchten noch mehr? Bitte schön, für Sie haben wir 5 attraktive Design- und Ausstattungslinien sowie Design-Pakete zusammengestellt, zum Beispiel die V-Klasse EXCLUSIVE und die AMG Line. Damit wird die V-Klasse noch exklusiver, noch sportlicher und noch mehr zu Ihrer V-Klasse.





Aus Raum wird Größe.

Ob für die kleinen Freuden des Alltags oder in Ihrer Freizeit – die V-Klasse ist bereit. Mit jeder Menge Platz für alles, was mit muss, und mit vielen guten Ideen für unkompliziertes Be- und Entladen. Die separat zu öffnende Heckscheibe¹ ist eine davon. Dank ihrer platzsparenden Öffnung und der auf Wunsch erhältlichen Lade-
raumablage mit 2 Einkaufsboxen² wird das Ein- und Ausladen zum Kinderspiel. Genauso wie das automatische Öffnen und Schließen der optionalen elektrischen EASY-PACK Heckklappe³ – ganz einfach per Knopfdruck. Und mit ihren vielen verschiedenen Sitzkonfigurationen und Einstellmöglichkeiten ist die V-Klasse mindestens so vielseitig wie die Wünsche Ihrer Kinder.

¹ Optional für die V-Klasse sowie serienmäßig für die V-Klasse AVANTGARDE und die V-Klasse EXCLUSIVE erhältlich.
² Einkaufsboxen sind erhältlich für die Fahrzeuglängen lang und extralang. ³ Optional für die V-Klasse und die V-Klasse AVANTGARDE sowie serienmäßig für die V-Klasse EXCLUSIVE erhältlich.

Raum. Wunder. Schön.

Versetzen Sie Ihre Fahrgäste ins Staunen – mit der V-Klasse und ihrem dynamischen, repräsentativen Charakter. Bereits beim Einsteigen begeistert der Innenraum im optionalen AVANTGARDE Design-Paket Interieur¹ mit exklusivem Leder Nappa – in Maron, Schwarz oder Seidenbeige – und mit Zierelementen in gebürsteter Aluminium-Optik. Elegante Großzügigkeit, die im hellen und freundlichen Licht des Panorama-Schiebedachs¹ noch mehr Wohlfühlambiente ausstrahlt. Gleichzeitig überzeugt das Sitzkonzept mit durchdachter Vielseitigkeit. Damit wird zum Beispiel aus einem 6-Sitzer mit nur wenigen Handgriffen eine Großraumlimousine für bis zu 8 Personen.²

¹ Optional erhältlich, Serie bei der V-Klasse EXCLUSIVE. ² 8 Sitzplätze stehen z. B. in Verbindung mit einer 3er-Sitzbank in der 2. Fondsitzreihe zur Verfügung. Die hier dargestellte Sitzkonfiguration besteht aus 4 Einzelsitzen im Fond. Weitere Informationen erhalten Sie bei Ihrem Mercedes-Benz Verkäufer.







Hier wird Sport zum Genuss.

Stärke und Fahrkomfort perfekt kombiniert zu kultivierter Sportlichkeit. Sie werden begeistert sein, wie kraftvoll und agil Sie mit der V-Klasse unterwegs sein können. Antriebsstrang und Fahrwerk schaffen eine bravouröse Balance von Agilität und Komfort. Trotz ihrer inneren Größe lässt sich die V-Klasse auf der Straße auch auf engem Raum hervorragend manövrieren und überzeugt mit ihrem kleinen Wendekreis. Mit viel variabel nutzbarem Raum für die Sportausrüstung ist die V-Klasse das ideale Fahrzeug, um Sie bei Ihren sportlichen Höchstleistungen zu unterstützen.

Heute kann es regnen, stürmen oder schneien.

Sie sind gleichermaßen im Großstadtdschungel und in der umliegenden Natur unterwegs? Für die V-Klasse mit permanentem Allradantrieb 4MATIC¹ ist das überhaupt kein Problem, denn sie passt sich dem Leben einfach an. Dank des Elektronischen Traktions-Systems 4ETS geht die V-Klasse mit Ihnen durch dick und dünn, durch nass und rutschig sowie durch eisig und verschneit. Damit spielen Sicherheit, Komfort und Dynamik stets die Hauptrolle. Das Wetter wird zur Nebensache, egal bei welchen Fahrbahnverhältnissen Sie und Ihre Mitfahrer unterwegs sind.

¹ Der permanente Allradantrieb 4MATIC ist nur in Verbindung mit 7G-TRONIC PLUS erhältlich.



Mit Sicherheit ein Vorbild.

Ein Begleiter, auf den man sich gern verlässt. Mit ihren Assistenz- und Sicherheitssystemen unterstützt Sie die V-Klasse in vielen Fahrsituationen und lässt Sie sicherer, entspannter und souveräner fahren. Das Sicherheitskonzept Mercedes-Benz Intelligent Drive umfasst moderne Systeme, wie den optionalen Abstands-Pilot DISTRONIC¹, das LED Intelligent Light System², den COLLISION PREVENTION ASSIST³ sowie die 2 optionalen Park-Pakete mit Aktivem Park-Assistenten und Rückfahrkamera oder der im Segment einzigartigen 360°-Kamera. So können Sie und Ihre Mitfahrer jeden Kilometer in der V-Klasse sicher genießen. Und auch andere Verkehrsteilnehmer profitieren von der vorbildlichen Sicherheit der V-Klasse.

¹ Mit COLLISION PREVENTION ASSIST. ² Optional für die V-Klasse sowie serienmäßig für die V-Klasse AVANTGARDE und die V-Klasse EXCLUSIVE erhältlich.

³ Der COLLISION PREVENTION ASSIST ist auf Wunsch einzeln oder in Verbindung mit dem optionalen Fahrassistenten-Paket erhältlich.



Verbrauch gesenkt. Pulsschlag gesteigert.

Der V-Klasse gelingt es ausgezeichnet, günstige Verbrauchs- und Emissionswerte mit hohem Fahrkomfort und agilem Fahrverhalten zu verbinden. Mit ihren leistungsstarken und verbrauchsarmen Motoren sowie einem Verbrauch ab 5,9 l auf 100 km¹ weist die V-Klasse den Weg in eine vielversprechende Zukunft.

¹ V 220 d mit BlueEFFICIENCY Paket in Verbindung mit 7G-TRONIC PLUS. Ausführliche Informationen zu den Verbrauchswerten finden Sie unter „Technische Daten“.



Was macht ein Auto zu einem Mercedes?

Tradition verpflichtet: in unserem Fall vor allem zur Innovation. Wir sind Wege gefahren, die vorher noch keiner fuhr. Meilenstein für Meilenstein. So entstanden das erste Fahrzeug mit Knautschzone, das erste ABS, der erste Diesel-Pkw. Das erste Auto. Doch so gern wir zurückblicken, noch lieber schauen wir nach vorne.

Mercedes-Benz Intelligent Drive – unsere Vision vom unfallfreien Fahren. Wir entwickeln intelligente Technologien, die den Fahrer aktiv unterstützen und ihn spürbar entlasten. In der V-Klasse sind schon heute wertvolle Assistenten erhältlich: Sie helfen, automatisch die Distanz zum Vordermann einzuhalten, bremsen wenn nötig ab¹ und können vor drohenden Auffahrunfällen oder Fahrzeugen im toten Winkel warnen. Potenzielle Gefahrensituationen werden früher denn je erkannt – und dadurch immer öfter vermieden.

BlueEFFICIENCY – unsere Vision vom emissionsfreien Fahren. Nachhaltigkeit ist ein großes Wort, wir interpretieren es bis in das kleinste Detail unseres Handelns. Von einer möglichst umweltschonenden Produktion bis hin zu alternativen Antriebskonzepten. In der V-Klasse ist beispielsweise die ECO Start-Stopp-Funktion mit an Bord.

Mercedes-Benz Design – wenn Formen Geschichte schreiben. Mit einem besonderen Gespür für Design, Zeitgeist und Liebe zum Detail entwickeln wir seit jeher faszinierende, ganzheitliche und stilvolle Designikonen von morgen. Faszination ist der Botenstoff, mit dem bei Mercedes-Benz alles beginnt. Von der ersten Idee, über Designmodelle bis hin zur verwirklichten Vision. Vom ersten äußeren Eindruck bis hin zu den inneren Werten wie hochwertigste Materialien oder zukunftsweisende Bedienkonzepte – Mercedes-Benz schafft es Modell für Modell, mit sinnlicher Klarheit und formvollendetem Design Neues zu kreieren und gleichzeitig einen Wiedererkennungswert zu schaffen. Genau für diese Designqualität wird die neue V-Klasse mit dem Red Dot Award ausgezeichnet. Sinnlich-dynamische Formen, intelligent inszenierter Hightech und höchste Wertanmutung machen sie zur zeitgemäßen Großraumlimousine, die mit Eleganz und Sportlichkeit überzeugt.



¹ DISTRONIC PLUS mit COLLISION PREVENTION ASSIST.





Unsere nächste große Innovation trägt Ihre Handschrift.

Wir möchten Sie auf www.mercedes.me mit neuen Services, Produkten und Erlebnissen begeistern, beflügeln und überraschen. Besuchen Sie auch unsere Mercedes me Stores in Metropolen wie Hamburg, München, Mailand, Moskau, Tokio oder Hongkong.





Mercedes me. Willkommen in Ihrer Welt von Mercedes-Benz.

Sie stellen neue Fragen, Mercedes-Benz gibt Ihnen eine Antwort: Mercedes me. Ihr Zugang in die faszinierende, personalisierte Mercedes-Benz Welt. Mit innovativen, individualisierten Mobilitäts-, Konnektivitäts-, Service- und Finanzdienstleistungen sowie Markenerlebnissen, die laufend ausgebaut werden. Innovativ, einfach und zeitgemäß: www.mercedes.me

Steigen Sie ein – über Ihr Smartphone, Ihr Tablet oder Ihren PC. Und lassen Sie uns gemeinsam die Welt von morgen gestalten. Immer und überall.

Mercedes me connect bedeutet die Vernetzung von Fahrzeug und Fahrer – und noch mehr: Das Automobil wird Teil der persönlichen Lebenswelt. Für mehr Komfort und für das gute Gefühl, auch während der Fahrt permanent verbunden zu sein. Zu Mercedes me connect zählen Basisdienste, die Sie im Falle einer Panne oder eines Unfalls automatisch unterstützen können, sowie Remote Online Dienste – die Option, Fahrzeugeinstellungen per Smartphone vornehmen zu können – und vieles mehr.



Mercedes me finance bietet Ihnen vielfältige Wege zu Ihrem Wunschfahrzeug. Gemeinsam mit Ihnen findet die Mercedes-Benz Financial Services die optimale Leasing-, Finanzierungs- und Versicherungslösung – angepasst an Ihre Bedürfnisse. Unsere Leasingprodukte ermöglichen Ihnen, immer die neuesten Fahrzeugmodelle zu fahren und dabei maximale Flexibilität zu genießen. Denn Sie bezahlen nicht für den Erwerb, sondern für die Nutzung, und profitieren dabei von attraktiven monatlichen Raten. Mit unseren Finanzierungsangeboten bezahlen Sie Ihren neuen Mercedes-Benz so, wie es zu Ihrer persönlichen Finanzplanung passt. Dabei bestimmen Sie über die gewählte Anzahlungshöhe und die Vertragslaufzeit den Betrag Ihrer monatlichen Raten mit. Einen zuverlässigen Schutz für Ihr Budget und Ihr Fahrzeug bieten unsere individuellen Versicherungslösungen zu attraktiven Konditionen. Nach Vertragsabschluss können Sie Ihre Finanzanträge ganz bequem online verwalten.¹

Mercedes me inspire bietet Ihnen Markenerlebnisse und die Möglichkeit eines inspirierenden Dialogs. Wir möchten Sie an unseren Ideen teilhaben lassen und wollen wissen, was Sie bewegt. Damit wir Ihnen immer die besten Lösungen bieten können. Beispielsweise finden Sie hierfür eine Community sowie zunehmend Angebote und Erlebnisse, die über die klassischen Fahrzeugthemen hinausgehen – u. a. aus den Bereichen Events, Reisen und Lifestyle.

Mercedes me move bietet Zugang zu der intelligenten Mobilitätslösung moovel: Die Mobilitäts-App moovel bündelt die Angebote unterschiedlicher Mobilitätsanbieter und findet so den optimalen Weg von A nach B. car2go ist der Pionier und Marktführer weltweit im Free-floating-Carsharing, und car2go black bietet smartphonebasiertes Carsharing mit Mercedes-Benz B-Klasse Fahrzeugen. Mit der mytaxi-App können Sie Ihr Taxi bestellen, die Anfahrt live verfolgen und bequem bezahlen.

Mercedes me assist macht Ihnen die Wartung Ihres Fahrzeugs besonders einfach. So können Sie online bequem einen Mercedes-Benz Partner in Ihrer Nähe finden und einen Servicetermin vereinbaren. Der digitale Servicebericht informiert Sie jederzeit über die durchgeführten Wartungsleistungen. Nach einer Wartung steht Ihnen dieser bereits nach einem Tag online zur Verfügung. Neben dem aktuellen Servicebericht können Sie sich auch die vollständige Servicehistorie sowie die Serviceintervalle Ihres Fahrzeugs ansehen und bei Bedarf ausdrucken.

¹ Je nach Marktverfügbarkeit.



Unser Service: passt perfekt zu Ihrem Mercedes.

Sie erwerben mehr als ein Auto: etwas Unbezahlbares, die exklusive Partnerschaft mit Mercedes-Benz. Das bedeutet für Sie Sorgenfreiheit, Sicherheit und Unabhängigkeit. Mit anderen Worten: das gute Gefühl, einen Mercedes zu fahren.

Das Beste für Ihren Mercedes. Niemand kennt Ihren Mercedes besser als unsere erfahrenen Spezialisten in den Mercedes-Benz Werkstätten. Das umfassende Serviceangebot und der hohe Qualitätsanspruch gewährleisten, dass Ihr Fahrzeug in einem Topzustand ist. Deshalb vertrauen wir auf geprüfte Mercedes-Benz Original-Teile und Spezialwerkzeuge.

Das Beste für Sie. Ab dem ersten Kilometer sorgenfrei unterwegs. Das bieten Ihnen die maßgeschneiderten Mercedes-Benz ServiceVerträge. Dabei profitieren Sie von langfristiger Planungssicherheit, dauerhafter Kostenkontrolle durch feste monatliche Raten und Kostentransparenz. Und Sie sind optimal gegen zusätzliche Werkstattkosten abgesichert.

Das Beste für Ihre Mobilität. Mit dem Schutzbrief Mercedes-Benz Mobilo¹ fahren Sie sorgenfrei durch ganz Europa – auch bei Pannen, Unfällen, kleinen Missgeschicken oder Vandalismus. Denn Sie haben mit Mobilo unter anderem Anspruch auf Hilfe vor Ort, ein Ersatzfahrzeug, Abschleppen oder eine Hotelübernachtung. Die Mobilitätsgarantie ist in den ersten zwei Jahren nach Erstzulassung mit an Bord und kann bis zu einem Zeitraum von 30 Jahren erneuert werden. Wann immer Sie Hilfe brauchen, erreichen Sie uns europaweit kostenfrei unter 00800 1 777 7777².

ERFAHREN SIE JETZT MEHR

Alle Infos zu den Mercedes-Benz ServiceVerträgen finden Sie unter www.mercedes-benz.com/servicevertraege – oder lassen Sie sich Ihr individuelles Angebot von Ihrem Mercedes-Benz Partner erstellen.

¹ Es gelten unsere allgemeinen Geschäftsbedingungen. Der Gültigkeitszeitraum erneuert sich mit jedem bei einem autorisierten Mercedes-Benz Service-Partner durchgeführten Service jeweils bis zum nächsten fälligen Service – bis zu maximal 30 Jahre nach Erstzulassung. ² Aus dem Ausland können Roaminggebühren anfallen.

Was wäre der Motorsport ohne Mercedes-Benz?

Das erste Fahrzeug, das ein Autorennen gewann, wurde von einem Daimler-Motor angetrieben. Der erste Mercedes war ein Rennwagen. Die legendären Silberpfeile – ein Mythos. Das sportliche Engagement von Mercedes-Benz hat eine große Tradition. Motorsport prägt bis heute die Marke und jedes Fahrzeug mit Stern. Erleben Sie die einzigartige Historie, als wäre sie gestern passiert: im Mercedes-Benz Museum in Stuttgart.

ERFAHREN SIE MEHR

Erleben Sie, was die Welt seit 130 Jahren bewegt, und unternehmen Sie eine Zeitreise durch die Automobilgeschichte im Mercedes-Benz Museum. Mehr als 1.500 Exponate auf 16.500 m² warten auf Sie, darunter Unikate wie der älteste noch erhaltene Mercedes von 1902 oder die legendären Flügeltürer. Willkommen an einem Ort der Innovationen:

www.mercedes-benz.com/museum

www.facebook.com/mercedesbenzmuseum

www.instagram.com/mercedesbenzclassic

www.twitter.com/mb_museum

www.google.com/+mercedesbenzmuseum

www.youtube.com/mercedesbenzmuseum



Was wäre Mercedes-Benz ohne den Motorsport?

Am 3. Juni 1934 schlug beim Internationalen Eifelrennen auf dem Nürburgring die Geburtsstunde des Silberpfeil-Mythos. Dieser ist heute so lebendig wie nie: 2015 gewinnt das Silberpfeil-Werksteam MERCEDES AMG PETRONAS zum zweiten Mal in Folge die Formel-1-Konstruktors- und -Fahrerwertung. Der Wert dieser Erfolge geht weit über die Rennstrecke hinaus: Jeder Streckenmeter treibt die Entwicklung zum Beispiel von Leichtbaumaterialien und Hybridtechnologie für die Serienproduktion weiter an.

ERFAHREN SIE MEHR

Erleben Sie die Faszination Formel 1 multimedial.

www.facebook.com/MercedesAMGF1

www.twitter.com/MercedesAMGF1

www.youtube.com/MercedesAMGF1

www.plus.google.com/+MercedesAMGF1

www.instagram.com/MercedesAMGF1

www.MercedesAMGF1.com

www.mercedes-benz.com/motorsport



Effizienter Fahrspaß: ab 5,9 l auf 100 km.¹

Agile Fahrleistungen und hohe Effizienz – die 3 drehmomentstarken 4-Zylinder-Dieselmotorisierungen überzeugen mit souveränem Fahrverhalten und niedrigem Verbrauch. Besonders die durchzugsstärkste Variante V 250 d mit 140 kW (190 PS) Leistung und 440 Nm maximalem Drehmoment bringt viel Fahrspaß bei wenig Verbrauch. Die Overtorque-Technologie² stellt im V 250 d kurzzeitig zusätzlich 10 kW (14 PS) Leistung und 40 Nm Drehmoment bereit. Damit beschleunigt er in beeindruckenden 9,1 s von 0 auf 100 km/h. Für diese Topleistungen benötigt er erstaunlich wenig Kraftstoff und schont dank der innovativen Katalysatortechnologie BlueTEC die Umwelt.

DIE MOTORISIERUNGEN

V 200 d mit 100 kW (136 PS) Leistung und maximal 330 Nm Drehmoment

V 220 d mit 120 kW (163 PS) Leistung und maximal 380 Nm Drehmoment

V 250 d mit 140 kW (190 PS) (+10 kW [+14 PS]²) Leistung und maximal 440 Nm (+40 Nm²) Drehmoment

BlueEFFICIENCY PAKET³

Die ECO Start-Stopp-Funktion schaltet den Motor während Standphasen vorübergehend ab, was vor allem im Stadt- und Stop-and-go-Verkehr den Verbrauch reduziert.

Der Fuel-Efficiency-Generator mit verbessertem Wirkungsgrad entlastet den Motor.

↳ ERFAHREN SIE MEHR

Alle technischen Daten zur V-Klasse finden Sie ab Seite 66.

¹ V 220 d mit BlueEFFICIENCY Paket. Nur in Verbindung mit 7G-TRONIC PLUS. ² Die kurzzeitige Steigerung von Leistung und Drehmoment mit der Overtorque-Technologie wird in den DYNAMIC SELECT Modi „C“, „S“ und „M“ aktiviert. ³ Das BlueEFFICIENCY Paket ist optional für die Motorisierungen mit 6-Gang-Schaltgetriebe sowie serienmäßig für alle Motorisierungen mit 7G-TRONIC PLUS erhältlich.

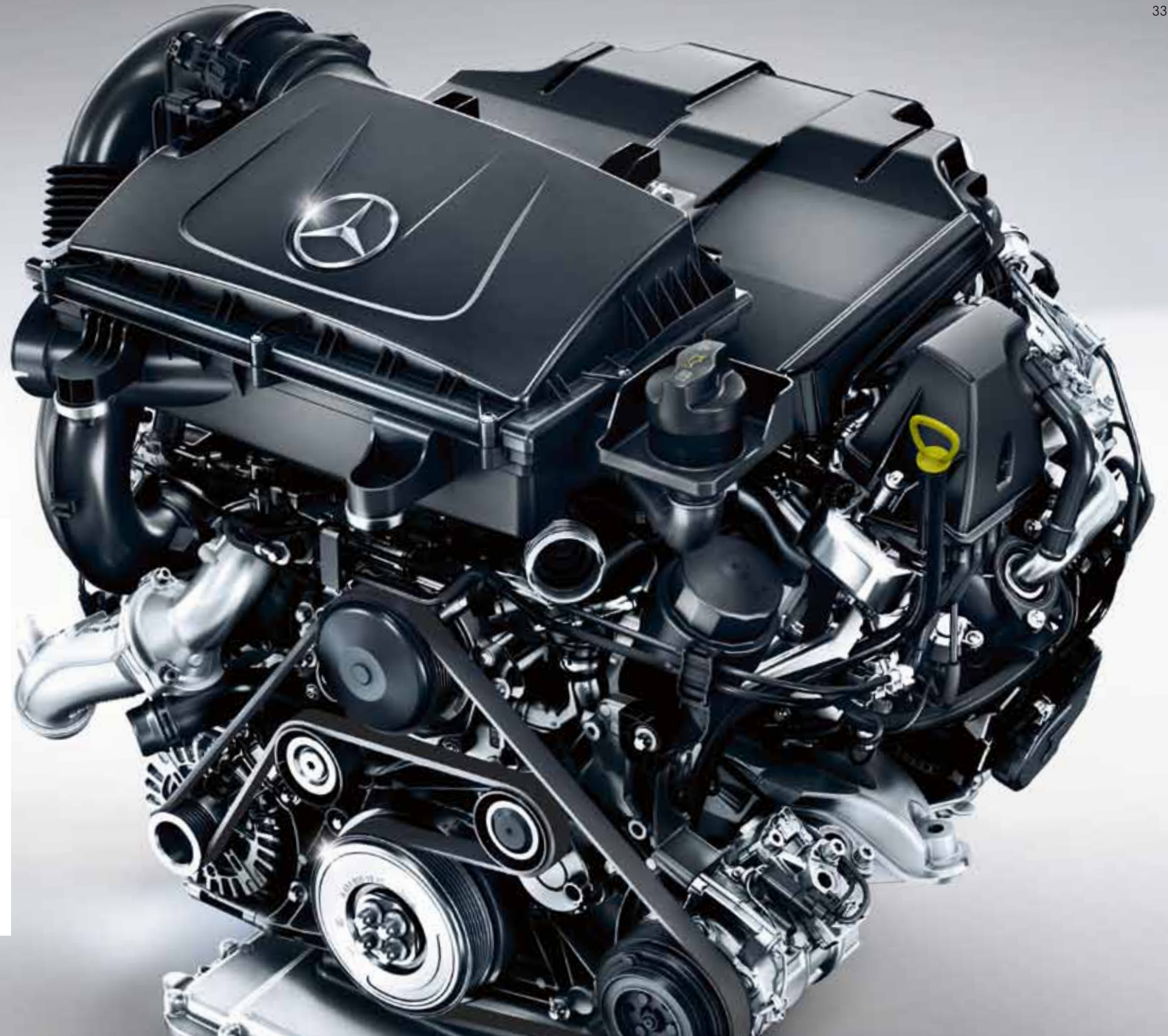

V 250 d

Der V 250 d stellt ein maximales Drehmoment von 440 Nm im Bereich zwischen 1.400 und 2.400/min zur Verfügung.

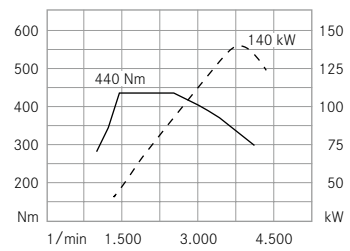

Drehzahl 1/min

Drehmoment in Nm

Leistung in kW



Getriebe: Komfort-Schaltzentrale.

Ob komfortabel oder sportlich, das 6-Gang-Schaltgetriebe und das 7-Gang-Automatikgetriebe 7G-TRONIC PLUS¹ beherrschen beide Gangarten. Die 7 fein abgestuften Gänge des 7G-TRONIC PLUS halten Drehzahlen, Geräusche und Verbrauch niedrig. Der Fahrer kann über den DYNAMIC SELECT Schalter² mithilfe der 4 Fahrprogramme „C“, „E“, „S“ und „M“ das Schaltverhalten beeinflussen. Besonders

wertvoll für Überholvorgänge: Die Overtorque-Technologie³ liefert kurzzeitig 10 kW (14 PS) mehr Leistung und 40 Nm zusätzliches Drehmoment, während im Fahrprogramm „S“ das Getriebe erst bei höherer Drehzahl hochschaltet. Oder der Fahrer schaltet im Modus „M“ mit den DIRECT SELECT Lenkradschalt paddles selbst.

DIE FAHRWERK VARIANTEN

Das **Komfortfahrwerk** (Serie) sorgt für angenehmes Fahrverhalten mit niedrigem Geräuschniveau bei gleichzeitig guter Fahrdynamik.

Das **Sportfahrwerk** (Option) begeistert mit hoher Fahrdynamik und Agilität.

Das **AGILITY CONTROL Fahrwerk** mit selektivem Dämpfungssystem (Option)⁴ verbindet Agilität mit sehr hohem Fahrkomfort.

¹ Das Automatikgetriebe 7G-TRONIC PLUS ist serienmäßig für den V 250 d und die V-Klasse EXCLUSIVE erhältlich. Für die anderen Motorisierungen ist es optional für die V-Klasse und die V-Klasse AVANTGARDE erhältlich. ² Der DYNAMIC SELECT Schalter gehört beim Automatikgetriebe 7G-TRONIC PLUS zum Serienumfang. ³ Die Overtorque-Technologie ist Serie für den V 250 d und den V 250 d 4MATIC. ⁴ Gehört zum Ausstattungsumfang der V-Klasse AVANTGARDE.

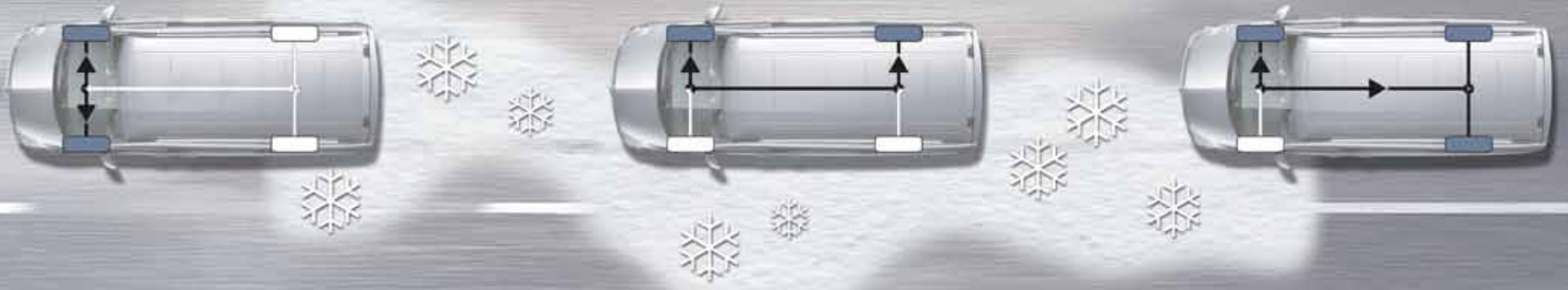

Allradantrieb 4MATIC¹: Stabilitätsgarant.

Mit dem permanenten Allradantrieb 4MATIC¹ kommt die V-Klasse bei schwierigen Straßenverhältnissen besser durch. Dank sehr guter Traktion erhöht er die Fahrdynamik und verbessert das Fahrverhalten. Die Kraftverteilung auf Vorder- und Hinterachse erfolgt im Verhältnis 45 zu 55. Auf rutschigem Untergrund können Räder mit unzureichender Traktion mithilfe des Elektronischen Traktions-Systems 4ETS abgebremst werden. Gleichzeitig wird das Antriebsmoment an die Räder mit guter Traktion übertragen. Da sich durch den Allradantrieb die Fahrzeughöhe nicht verändert, bleibt die Tiefgaragentauglichkeit der V-Klasse auch mit 4MATIC erhalten.

¹ Optional für V 200 d, V 220 d und V 250 d erhältlich, nur in Verbindung mit 7G-TRONIC PLUS.

Mercedes-Benz Intelligent Drive: Visionär.

Mercedes-Benz Intelligent Drive steht für innovative Fahrassistenten- und Sicherheitssysteme. Durch sie erreicht die V-Klasse einen einzigartigen Fahrkomfort und ein vorbildliches Sicherheitsniveau. Highlight ist das optionale Fahrassistenten-Paket, das 4 Assistenten- und Sicherheitssysteme kombiniert. Sie unterstützen dabei, einen Mindestabstand einzuhalten, Fahrzeuge im toten Winkel zu bemerken und die Fahrspur nicht unbeabsichtigt zu verlassen. In schwierigen Situationen können sie helfen, Unfälle zu vermeiden bzw. deren Schwere abzumildern. Zusätzlich ist das Spur-Paket mit den Bestandteilen Totwinkel-Assistent und Spurhalte-Assistent erhältlich.

ERFAHREN SIE MEHR

Mercedes-Benz Intelligent Drive, das Dach, unter dem wir intelligente Technologien bündeln, die den Fahrer aktiv unterstützen und entlasten. Entdecken Sie mehr unter: www.mercedes-benz-intelligent-drive.com



Integrales Sicherheitskonzept: Schutzengel.

Das vorbildliche Sicherheitsniveau der V-Klasse ist von unabhängiger Seite bestätigt: Beim Euro NCAP Test 2014 erreicht sie ein ausgezeichnetes Ergebnis und die Bestwertung von 5 Sternen. Die umfangreiche Sicherheitsausstattung der V-Klasse orientiert sich am Integralen Sicherheitskonzept von Mercedes-Benz, das 4 Phasen umfasst: vom sicheren Fahren über den präventiven Schutz bei Gefahr sowie den bedarfsgerechten Schutz bei einem Unfall bis zur Schadensbegrenzung nach einem Unfall.

SICHER FAHREN

Die Sicherheits- und Assistenzsysteme für sicheres Fahren unterstützen den Fahrer und helfen, Gefahren zu vermeiden. Die Vielfalt und Qualität der Systeme sind unter den Großraumlimousinen einzigartig. Zur Serienausstattung gehören der Seitenwind-Assistent und der Aufmerksamkeits-Assistent ATTENTION ASSIST, der den Fahrer warnen kann, wenn er typische Anzeichen von Ermüdung erkennt. Auf Wunsch machen weitere Systeme das V-Klasse Fahren noch sicherer und komfortabler. Zum Beispiel das LED Intelligent Light System¹, das die Sicht verbessert, indem es die Beleuchtung variabel an die Licht-, Straßen- und Wetterverhältnisse anpasst.

BEI GEFAHR

Die V-Klasse bietet beispielhafte Sicherheitsausstattungen, die bei Gefahr präventiv Schutzmaßnahmen einleiten können. Zum Beispiel das auf Wunsch erhältliche vorbeugende Insassenschutzsystem PRE-SAFE®, das kritische

Fahrsituationen frühzeitig erkennen und die Insassen vorsorglich schützen kann. Zu den Maßnahmen gehören die reversible Straffung der Sicherheitsgurte vorn, das Schließen gegebenenfalls geöffneter Fenster und Dachsysteme sowie – in Verbindung mit elektrischer Sitzeinstellung – die Positionierung des Beifahrersitzes in eine bei einem Unfall günstige Position.

BEI EINEM UNFALL

Die umfangreiche Ausstattung mit Airbags und weiteren Rückhaltesystemen kann in der V-Klasse vorbildlichen Schutz bei einem Unfall bieten. Zur Serienausstattung gehören Airbags sowie Windowbags und Thorax-Pelvis-Sidebags für Fahrer und Beifahrer. Die optionalen Windowbags im Fond² erweitern den Airbag-Schutz auf den Fahrgastraum. Die ISOFIX-Kindersitzbefestigung ermöglicht die komfortable Befestigung entsprechender Kindersitze auf den Einzelsitzen im Fond bzw. auf den äußeren Sitzplätzen der 3er-Sitzbank.

NACH EINEM UNFALL

Die umgehende Einleitung geeigneter Rettungsmaßnahmen ist nach einem Unfall wesentlich. In der V-Klasse können verschiedene Mechanismen, die von Unfallart und -schwere abhängig sind, Unfallfolgen mildern und eine schnelle Rettung ermöglichen. Dazu gehören zum Beispiel die Aktivierung der Warnblinkanlage und die crashaktive Notbeleuchtung sowie die automatische Motorabschaltung und Türentriegelung.

↳ SICHER IST SICHER

Im Mercedes-Benz TechCenter finden Sie zu fast allen Sicherheitstechnologien informative Animationsfilme.

<http://techcenter.mercedes-benz.com>

¹ Optional für die V-Klasse sowie serienmäßig für die V-Klasse AVANTGARDE und die V-Klasse EXCLUSIVE erhältlich. ² Nur in Verbindung mit Fahrzeuglänge lang.



Assistenzsysteme. Nervenschoner.

Mit der V-Klasse unterwegs zu sein, ist ein Vergnügen. Aber es gibt Verkehrssituationen, in denen Beistand willkommen und hilfreich sein kann. Deshalb ist für die V-Klasse ein umfangreiches Angebot an Assistenzsystemen erhältlich, die den Fahrer entlasten und in kritischen Situationen unterstützen können – auf Autobahn- und Überlandfahrten genauso wie im Stadtverkehr. Wenn es gewünscht ist, kann die V-Klasse sogar beim Ein- und Ausparken helfen.

DIE ASSISTENZSYSTEME

Der **Abstands-Pilot DISTRONIC** hält selbstständig den Sicherheitsabstand zum vorausfahrenden Fahrzeug ein.

Der **Totwinkel-Assistent** kann helfen, Unfälle beim Spurwechsel – zum Beispiel auf Autobahnen – zu vermeiden.

Der **Spurhalte-Assistent** kann helfen, Unfälle durch unbeabsichtigtes Verlassen der Fahrspur zu vermeiden.

Der serienmäßige **Seitenwind-Assistent** hilft, Spurversatz bei böigem Seitenwind zu verhindern.

Der **COLLISION PREVENTION ASSIST** kombiniert eine Abstands- und Kollisionswarnung mit dem Bremsassistenten BAS PRO.

Der **Verkehrszeichen-Assistent**¹ unterstützt den Fahrer durch die dauerhafte Anzeige der erkannten Geschwindigkeitsbegrenzungen sowie von Einfahr- und Überholverbots sowie deren Aufhebung.

Der **Aktive Park-Assistent** unterstützt den Fahrer bei der Parkplatzsuche und beim Ein- und Ausparken.

ERFAHREN SIE MEHR

Mercedes-Benz Intelligent Drive, das Dach, unter dem wir intelligente Technologien bündeln, die den Fahrer aktiv unterstützen und entlasten. Entdecken Sie mehr unter: www.mercedes-benz-intelligent-drive.com

¹ Gehört zum Ausstattungsumfang des Multimediasystems COMAND Online.

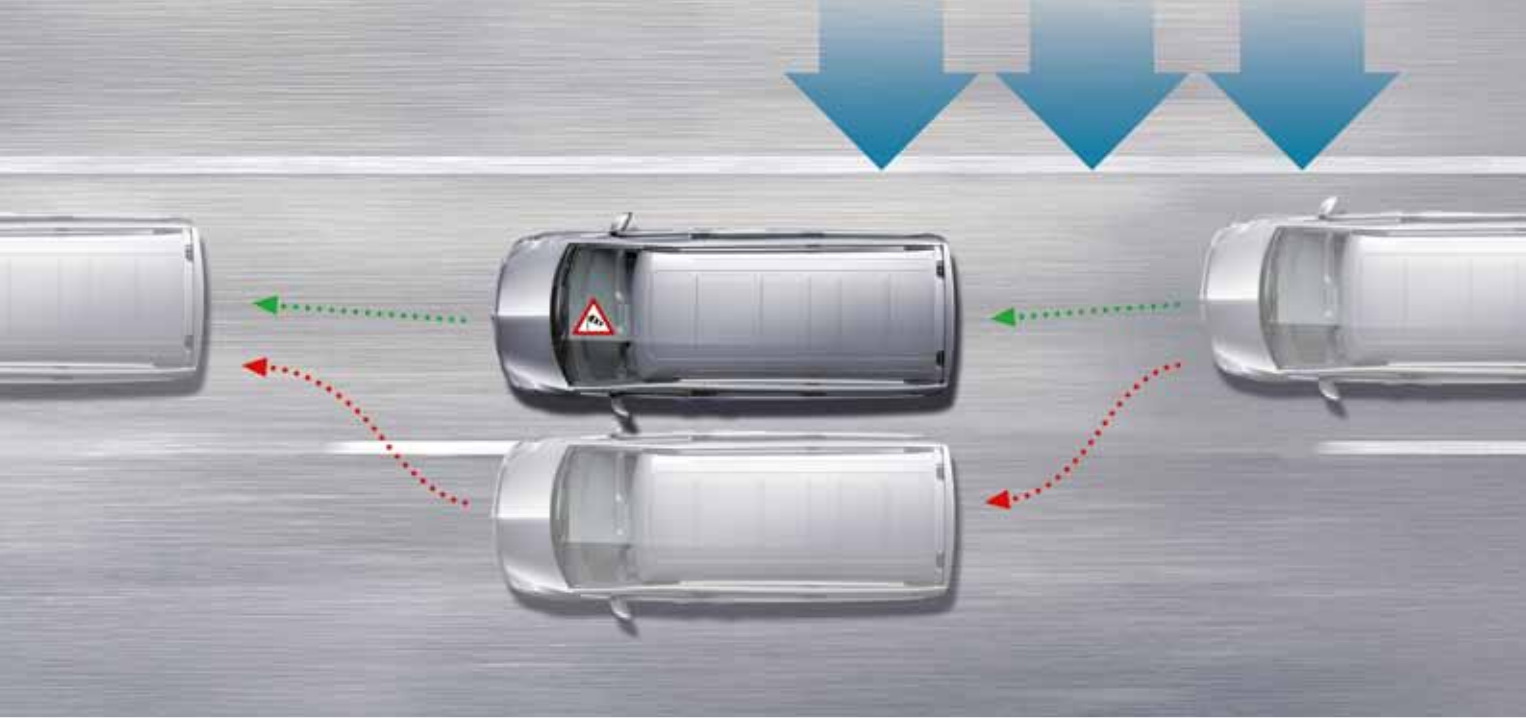



Infotainmentkünstler.

Das Multimediasystem **COMAND Online**¹ lässt bezüglich Infotainment, Navigation und Kommunikation im Fahrzeug kaum Wünsche offen. Die schnelle Festplattennavigation mit hochwertiger, topografischer 3-D-Kartendarstellung berücksichtigt „Live Traffic Information“² (Verkehrsinformationen in Echtzeit, länderspezifisch) und ermöglicht damit eine dynamische Zielführung, mit deren Hilfe Staus umfahren und Fahrzeiten verkürzt werden können.

Ein brillantes Media-Display, ein Internetbrowser, eine integrierte 80-GB-Festplatte und ein DVD-Laufwerk gehören ebenfalls zum Ausstattungsumfang. Neben der innovativen Bedienung über das ergonomische Touchpad mit Controller lässt sich das Multimediasystem auch per Sprachbefehl mit der LINGUATRONIC bedienen. Remote Online ermöglicht es sogar, sich aus der Ferne per Smartphone mit dem Fahrzeug zu verbinden und zum Beispiel den Kilometer- oder Tankfüllstand abzufragen.

WEITERE INFOTAINMENTOPTIONEN FÜR IHRE V-KLASSE:

Das **Audio 20 USB** (Serie) bietet innovative Möglichkeiten der Information, Unterhaltung und Kommunikation im Fahrzeug.

Das **Audio 20 CD** (Option) lässt sich über verschiedene Bedienelemente steuern und verfügt über ein CD-Laufwerk.

Der **Garmin® MAP PILOT** (Option) macht das Audio 20 CD zu einem vollwertigen Navigationssystem mit 3-D-Kartendarstellung.

Das **digitale Radio** (Option) begeistert mit großer Programmauswahl, guten Empfangseigenschaften und beeindruckendem Klangbild.







¹ COMAND Online ist optional für die V-Klasse und die V-Klasse AVANTGARDE erhältlich. Für die V-Klasse EXCLUSIVE gehört es zum Serienumfang. Um alle Funktionen des COMAND Online nutzen zu können, ist ein Bluetooth® fähiges Mobiltelefon bzw. Smartphone mit Datenoption notwendig. ² Zusätzlich beim COMAND Online für die ersten 3 Jahre kostenlos enthalten.

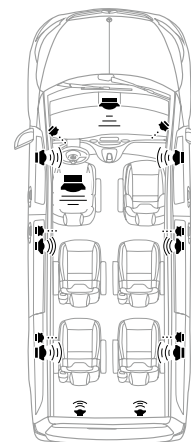

Burmester® Surround-Soundsystem: Klangkörper.

Das **Burmester® Surround-Soundsystem**¹ bringt mit einem perfekt abgestimmten Verstärker- und Lautsprechersystem einen faszinierenden Surround-Sound ins Fahrzeug. Die 15 Lautsprecher (sechs mehr als mit dem serienmäßigen Audio 20 USB) und eine Bassreflexbox leisten zusammen 640 Watt Klangerlebnis. Mit der Multikanal-Raumklang-Technologie entsteht auf jedem Platz ein beeindruckender Sound. Optisch weist das Burmester® Logo auf das hochwertige Burmester® Surround-Soundsystem hin. Und zur besseren Verständigung werden mit der **Sprachverstärkung**² von vorne nach hinten die Gespräche von Fahrer und Beifahrer einfach über das integrierte Mikrophon in der Dachbedieneinheit auf die hinteren Lautsprecher übertragen.



-  Centerfill-Lautsprecher
-  Hochtonlautsprecher
-  Tief-/Mitteltonlautsprecher
-  Mitteltonlautsprecher
-  Basslautsprecher
-  Surroundlautsprecher

15 Lautsprecher sowie eine Bassreflexbox sind perfekt auf das Fahrzeug abgestimmt und sorgen für einen erstklassigen Wohlfühlklang.

¹ Serienmäßig für die V-Klasse EXCLUSIVE sowie optional für die V-Klasse und V-Klasse AVANTGARDE erhältlich. ² Nur erhältlich i. V. m. Burmester® Surround-Soundsystem und COMAND Online.



Raumwunder.

Bis zu 8 Personen und viel Gepäck – die V-Klasse befördert beides bestens. Serienmäßig sind im Fond 4 komfortable Einzelsitze platziert¹. Auf Wunsch erweitern bequeme 2er- oder 3er-Sitzbänke die Zahl der potenziellen Fondpassagiere auf 5 oder 6. Wird besonders viel Laderaum benötigt, können die Sitze dank Führungsschienensystem mit Schnellverriegelung auch komplett ausgebaut werden. Bei einer maximalen Laderaumlänge von 2,88 m in der extralangen Fahrzeuglänge (lang: 2,65 m, kompakt: 2,41 m) lässt sich auch Sperriges leicht verstauen. Bei komplett ausgebauten Sitzen im Fond stehen bis zu 5.010 l (lang: 4.630 l, kompakt: 4.200 l) Laderaum zur Verfügung.



¹ Auf Wunsch abwählbar.

LIEGE-PAKET¹

3er-Sitzbank als Komfortliege in der 2. Fondreihe mit 2 Schubladen und Bettverlängerung

Einzelsitz 1. Reihe links i. V. m. Fahrzeuglänge lang serienmäßig, optional Einzelsitz 1. Reihe rechts für Fahrzeuglänge lang

Dunkel getöntes Glas der Seitenscheiben im Fond und in der Heckscheibe

TISCH-PAKET

Tisch klappbar

Cupholder aufsteckbar in Seitenwand

12-V-Steckdose hinten

Netze an den Sitzlehnen der Einzelsitze im Fond



¹ Nicht erhältlich für die Fahrzeuglänge extralang.



Komfortzone.

Fahrer und Beifahrer nehmen in der V-Klasse auf ergonomischen Komfortsitzen Platz. Auf Wunsch steigert die stufenlose elektrische Einstellung¹ der Sitze und Kopfstützen den Komfort. Genau wie die dazugehörige praktische Memory-Funktion, die Sitz- und Kopfstützeinstellungen von bis zu 3 Personen speichert. Bei einem Wechsel von Fahrer oder Beifahrer sind die eigenen Einstellungen per Knopfdruck schnell wiederhergestellt. Auch bei Kälte und Hitze bleibt der hohe Sitzkomfort erhalten. Die optionale Sitzheizung¹ temperiert die Sitze angenehm. Auch die Sitzklimatisierung für die Vordersitze¹ bzw. für die Einzelsitze im Fond¹ steigert den Klimakomfort und das Wohlbefinden von Fahrer und Passagieren.

¹ Optional für die V-Klasse und die V-Klasse AVANTGARDE sowie serienmäßig für die V-Klasse EXCLUSIVE erhältlich.



Luftig-helles Ambiente.

Das hochwertige Panorama-Schiebedach¹ lässt durch seine großen Glasflächen viel Licht in den Innenraum und verleiht dem Fahrzeug ein helles, freundliches Wohlfühlambiente. Das Schiebedach im vorderen Teil lässt sich elektrisch öffnen und bietet damit eine zusätzliche Belüftungsmöglichkeit. Als komfortabel zu bedienender Sonnenschutz dient ein zweiteiliges elektrisches Rollo. Das Panorama-Schiebedach ist 1.900 mm x 1.120 mm groß und hat eine Glasfläche von mehr als 2 m².

¹ Das Panorama-Schiebedach ist optional für die lange Version der V-Klasse und der V-Klasse AVANTGARDE erhältlich. Es gehört zum Ausstattungsumfang der V-Klasse EXCLUSIVE.





Serienausstattung.

Mit hochwertigen Materialien und formvollendetem Design – die V-Klasse überzeugt von Anfang an mit einer umfangreichen Serienausstattung für viel Komfort, Variabilität und Sicherheit.

ERFAHREN SIE MEHR

So schön er auch ist, es ist nur ein erster Eindruck. Die komplette Serienausstattung entnehmen Sie bitte der Preisliste, die Sie sich auch online ansehen können.

HIGHLIGHTS EXTERIEUR

40,6 cm (16 Zoll) Stahlräder mit Radzierblende, Bereifung 195/65 R16

2-Lamellen-Kühlerverkleidung in Silber glänzend

Fahrlicht-Assistent

Wärmedämmendes Glas rundum

Reflexionsscheinwerfer mit Tagfahrlicht

Adaptives Bremslicht

HIGHLIGHTS INTERIEUR

Komfortsitze für Fahrer und Beifahrer in Stoff Santiago

4 Einzelsitze im Fond (auf Wunsch abwählbar)

Zierelement Klavierlackoptik schwarz glänzend

Audio 20 USB mit großem Media-Display mit 17,8 cm (7 Zoll)

Bildschirmdiagonale

Halbautomatisch geregelte Klimaanlage TEMPMATIC

Feststellbremse elektrisch

ATTENTION ASSIST

Seitenwind-Assistent

Airbags, Thorax-Pelvis-Sidebags und Windowbags für Fahrer und Beifahrer

Führungsschienensystem mit Schnellverriegelung zum Ein- und Ausbau der Fondsitze



Die Ausstattungslinie AVANTGARDE.

Angenehme Ästhetik und exklusives Design. Es ist leicht, sich für die Serienausstattung der V-Klasse AVANTGARDE zu begeistern. Und auf Wunsch stehen Ihnen zahlreiche weitere Ausstattungsoptionen zur Verfügung – ganz nach Ihren individuellen Bedürfnissen, bis ins kleinste Detail.

HIGHLIGHTS EXTERIEUR

43,2 cm (17 Zoll) Leichtmetallräder im 5-Speichen-Design, vanadiumsilber lackiert, mit Bereifung 225/55 R17

LED Intelligent Light System

Separat zu öffnende Heckscheibe

Bordkantenzierstab und Chromzierelement am Heck

Zweite Schiebetür links

AGILITY CONTROL Fahrwerk mit selektivem Dämpfungssystem

HIGHLIGHTS INTERIEUR

Komfortsitze in Leder Lugano

Zierelemente Holzoptik Esche dunkelbraun glänzend, auch im Fond

Multifunktionslenkrad in Leder Nappa mit Chromblende und Schalthebel in Leder Nappa

Ambientebeleuchtung

Beleuchtung im Haltegriff Fond mit Lesespot







Die Ausstattungslinie EXCLUSIVE.

Diese Ausstattungslinie interpretiert Luxus aufregend neu: Das Panorama-Schiebedach – einzigartig im Midsize Vans Segment – schafft ein großzügiges lichtdurchflutetes Ambiente. Komfortabel sind die große Mittelkonsole mit Kühlfach und die Thermo-Cupholder. Exklusive Zierelemente in gebürsteter Aluminium-Optik sowie verchromte Belüftungsdüsen runden das Interieur ab. Auch von außen ist die Einzigartigkeit durch ein „EXCLUSIVE“ Label zu erkennen.

HIGHLIGHTS EXTERIEUR

„EXCLUSIVE“ Label an den vorderen Kotflügeln

AVANTGARDE Sport-Paket Exterieur

Panorama-Schiebedach

Park-Paket mit 360°-Kamera

48,3 cm (19 Zoll) Leichtmetallräder im 16-Speichen-Design, schwarz lackiert und glanzgedreht

HIGHLIGHTS INTERIEUR

Zierelemente in gebürsteter Aluminium-Optik

Belüftungsdüsen: Düsenringe und Querstreben in Silberchrom

Innenhimmel DINAMICA, schwarz oder porzellan

AVANTGARDE Design-Paket Interieur

Fahrersitz und Beifahrersitz elektrisch einstellbar mit Memory-Funktion

Sitzklimatisierung für Fahrer und Beifahrer inklusive Sitzheizung und -belüftung

Sitzklimatisierung im Fond

Mittelkonsole mit Kühlfach





AMG Line¹.

Die Kombination AMG typischer Elemente und hochwertiger Details steigert die Sportlichkeit und Individualität. Im Exterieur gehören unter anderem 48,3 cm (19 Zoll) AMG Leichtmetallräder, eine AMG Abrisskante sowie die AMG Frontschürze, AMG Heckschürze mit Ladekantenschutz in Chrom und die AMG Seitenschwellerverkleidungen zur Ausstattung. Das Sportfahrwerk und die 43,2 cm (17 Zoll) Bremsanlage ermöglichen ein sportlicheres Fahrverhalten. Das Interieur wird mit Sportpedalanlage, Zierelementen in Carbonoptik und weiteren exklusiven Ausstattungsmerkmalen aufgewertet.

HIGHLIGHTS EXTERIEUR

AMG Frontschürze

AMG Heckschürze mit Ladekantenschutz in Chrom²

AMG Seitenschwellerverkleidungen

AMG Abrisskante

48,3 cm (19 Zoll) AMG Leichtmetallräder im 7-Doppelspeichen-Design³

Sportfahrwerk, alternativ AGILITY CONTROL Fahrwerk

43,2 cm (17 Zoll) Bremsanlage, Bremsättel mit „Mercedes-Benz“ Schriftzug

HIGHLIGHTS INTERIEUR

Zierelemente Carbonoptik

Belüftungsdüsen: Düsenringe und Querstreben in Silberchrom

Innenhimmel schwarz

Sportpedalanlage, gebürstetes Aluminium mit schwarzen Gumminoppen

¹ Die AMG Line ist optional für die V-Klasse, die V-Klasse AVANTGARDE und die V-Klasse EXCLUSIVE erhältlich. Für die V-Klasse ist sie nur i. V. m. Schiebetür links, separat zu öffnender Heckscheibe, Lederlenkrad und Metallic-Lackierung erhältlich. ² Die AMG Heckschürze ist für die Länge kompakt nicht verfügbar. ³ Auch als separate Ausstattung verfügbar.



Sport-Paket Exterieur und Design-Paket Interieur.

Wer seine V-Klasse noch wertiger und sportlicher ausstatten möchte, kann sich die optional erhältlichen Pakete Sport-Paket Exterieur oder Design-Paket Interieur bestellen. Das Sport-Paket Exterieur perfektioniert den sportlichen Charakter der V-Klasse zum Beispiel mit 43,2 cm (17 Zoll) Leichtmetallrädern und Sportfahrwerk. Das Design-Paket Interieur wertet den Innenraum auf und verleiht ihm eine individuelle, sportliche Note, zum Beispiel mit Komfortsitzen in Leder Lugano und Zierelementen.



ZUM AUSSTATTUNGSUMFANG DES SPORT-PAKETS

EXTERIEUR GEHÖREN:

43,2 cm (17 Zoll) Leichtmetallräder im 20-Speichen-Design, vanadiumsilber lackiert, mit Bereifung 225/55 R17

Bremssättel mit „Mercedes-Benz“ Schriftzug

Sportfahrwerk

Optional: AGILITY CONTROL Fahrwerk



**DER UMFANG DES DESIGN-PAKETS INTERIEUR
IM ÜBERBLICK:**

Komfortsitze in Leder Lugano in den Farben Schwarz oder Kristallgrau

Lenkrad und Schalthebel manuell in Leder Nappa

Zierelemente Wellenoptik anthrazit matt

Optional: Zierelemente Klavierlackoptik schwarz glänzend

Sportpedale in Aluminium gebürstet





AVANTGARDE Sport-Paket Exterieur und AVANTGARDE Design-Paket Interieur.

Exklusivität und Dynamik der V-Klasse AVANTGARDE lassen sich mit den optionalen Paketen weiter steigern. Das AVANTGARDE Sport-Paket Exterieur¹ vermittelt mit 45,7 cm (18 Zoll) Leichtmetallrädern, Sportfahrwerk und groß dimensionierter Bremsanlage optisch und fahrdynamisch mehr Sportlichkeit. Das AVANTGARDE Design-Paket Interieur¹ begeistert mit exklusiven Ausstattungen wie Komfortsitzen in exklusivem Leder Nappa und dem Oberteil der Instrumententafel in Lederoptik mit Ziernaht.



ZUM AUSSTATTUNGSUMFANG DES AVANTGARDE SPORT-PAKETS EXTERIEUR GEHÖREN:

45,7 cm (18 Zoll) Leichtmetallräder im 5-Doppelspeichen-Design,
tremolitgrau lackiert, mit Bereifung 245/45 R18

43,2 cm (17 Zoll) Bremsanlage an der Vorderachse

Bremssättel mit „Mercedes-Benz“ Schriftzug

Sportfahrwerk

Optional: AGILITY CONTROL Fahrwerk

Chromspange im Stoßfänger

¹ Serie für die V-Klasse EXCLUSIVE.



DER UMFANG DES AVANTGARDE DESIGN-PAKETS INTERIEUR IM ÜBERBLICK:

Komfortsitze mit Kontrastziernaht in Leder Nappa in den Farben Schwarz, Maron oder Seidenbeige

Armlehnen der Sitze und Türverkleidung beledert

Oberteil der Instrumententafel in Lederoptik mit Ziernaht

Multifunktionslenkrad Leder Nappa mit Chromblende und Schalthebel
Leder Nappa

Zierelemente Holzoptik Ebenholz dunkelanthrazit glänzend

Optional: Zierelemente Wellenoptik anthrazit matt

Optional: Zierelemente Holzoptik Esche dunkelbraun glänzend



Sonderausstattungen.

Unterwegs mit den gewissen Extras. Mit den Sonderausstattungen für mehr Komfort, Sicherheit und Variabilität lässt sich die V-Klasse nach individuellen Bedürfnissen und Vorlieben verfeinern.

- 1 Das **Panorama-Schiebedach** lässt viel Licht und Luft in den Innenraum und sorgt für ein helles und freundliches Ambiente.
- 2 Die **Mittelkonsole mit integriertem Kühlfach** unterstreicht mit 2 temperierbaren Doppelcupholdern, einer Multimediabox, einer Armauflage und diversen Ablagen das luxuriöse Pkw-Ambiente.
- 3 Die **EASY-PACK Heckklappe** öffnet und schließt die Heckklappe ganz einfach auf Knopfdruck automatisch.
- 4 Der **Relingträger** dient der schnellen und flexiblen Befestigung verschiedener Mercedes-Benz Transportlösungen.
- 5 Das **Spiegel-Paket** sorgt mit abblendenden Spiegeln und einer Umfeldbeleuchtung für mehr Komfort.
- 6 Der **elektrisch einstellbare Fahrersitz** bietet bequeme Einstellmöglichkeiten und eine praktische Memory-Funktion¹ | ohne Abb.
- 7 Mithilfe des **Media Interface Kabel Kits** lassen sich portable Endgeräte in das Bedien- und Anzeigekonzept des Fahrzeugs integrieren | ohne Abb.
- 8 Bestens gerüstet für die **Nutzung von Tablet-PCs** im Fond: Zur Ausstattung gehört je ein USB-Anschluss zur Stromversorgung im Fahrer- und Beifahrersitz | ohne Abb.

¹ Zum Ausstattungsumfang gehört auch ein elektrisch einstellbarer Beifahrersitz.



Fahrhilfen ab Werk.¹

Selbstständig ins Büro, mal eben zum Shoppen oder Freunde besuchen – Mercedes-Benz Fahrhilfen und Sitzanpassungen für Menschen mit Handicap machen dies möglich. Ob Lenkraddrehknopf, Pedalerhöhung oder Handbediengerät: Mercedes-Benz stattet das Fahrzeug nach individuellen Wünschen aus. Zusätzlich ist es möglich, Blinker, Hupe, Licht und weitere Funktionen über den Multifunktions-Drehknopf „MFD Touch“ ganz leicht einhändig zu bedienen. Der Vorteil der Mercedes-Benz Fahrhilfen ab Werk: voller Garantiumfang für das Fahrzeug und kein nachträgliches Umrüsten. Selbstverständlich sind alle Produkte von der Mercedes-Benz Entwicklungsabteilung sorgfältig geprüft, getestet und freigegeben.

FÜR DIE V-KLASSE SIND FOLGENDE FAHRHILFEN VERFÜGBAR:

- 1 Lenkraddrehknopf | ohne Abb.
- 2 Multifunktions-Drehknopf „MFD Touch“
- 3 Kombihebel/TEMPOMAT Hebel mechanisch rechts | ohne Abb.
- 4 Handbediengerät „Classic“ | ohne Abb.
- 5 Handbediengerät „Easy Speed“
- 6 Pedalabdeckung | ohne Abb.
- 7 Pedalverlegung Gas nach links elektrisch | ohne Abb.
- 8 Pedalerhöhungen
- 9 Sitzverlagerung nach hinten ca. 50 mm | ohne Abb.
- 10 Sitze nach Maß | ohne Abb.

ERFAHREN SIE MEHR

Weitere Informationen erhalten Sie in der Broschüre „Fahrhilfen und Sitzanpassungen – jetzt ab Werk“.

¹ Die Fahrhilfen sind in Österreich nicht erhältlich.





2



4



6



1

3



5

Original-Zubehör.

Mit den Zubehör-Ideen von Mercedes-Benz können Sie die Ausstattung Ihrer V-Klasse noch individueller an Ihre Wünsche anpassen. Mercedes-Benz Original-Zubehör ist optimal auf Ihr Fahrzeug abgestimmt und erfüllt hohe Anforderungen an Qualität und Sicherheit.

- 1 **Heckfahrradträger, auf Heckklappe.** Optimierte für die sichere und einfache Selbstmontage an der Heckklappe. Mit einer maximalen Zuladung von 70 kg bereit zur Aufnahme von 4 Fahrrädern oder 2 E-Bikes (Pedelecs) nahezu aller Typen und Größen. Abschließbar.
- 2 **Allwettermatte CLASSIC.** Aus robustem abwaschbarem Kunststoff für höchste Beanspruchungen. Aktuelles Design mit vertieften Bereichen und erhöhtem Rand. Markiert mit prägnantem Mercedes Stern.
- 3 **Veloursmatte CLASSIC.** Eleganter, hochwertiger Tufting-Veloursteppich, mit gesticktem „Mercedes-Benz“ Schriftzug. Erhältlich in den zum Interieur Ihrer V-Klasse passenden Originalfarben.

- 4 **iPad® Fond Integration.** Der kipp- und drehbare Halter ermöglicht eine individuelle Positionierung Ihres iPads® im Hoch- und Querformat. Erhältlich für iPad® 4, iPad® Air, iPad® Air 2.
- 5 **Mercedes-Benz Dachbox 400 mit ca. 400 l Volumen.** Mit Griffleiste zum leichteren Öffnen und Schließen. Erhältlich in den Farben Mattsilber und Schwarzmetall. Maximale Zuladung 75 kg.
- 6 **Gepäckraumwanne, flach.** Die saubere Lösung gegen Schmutz und Kratzer im Gepäckraum. Aus leichtem, stabilem Kunststoff.

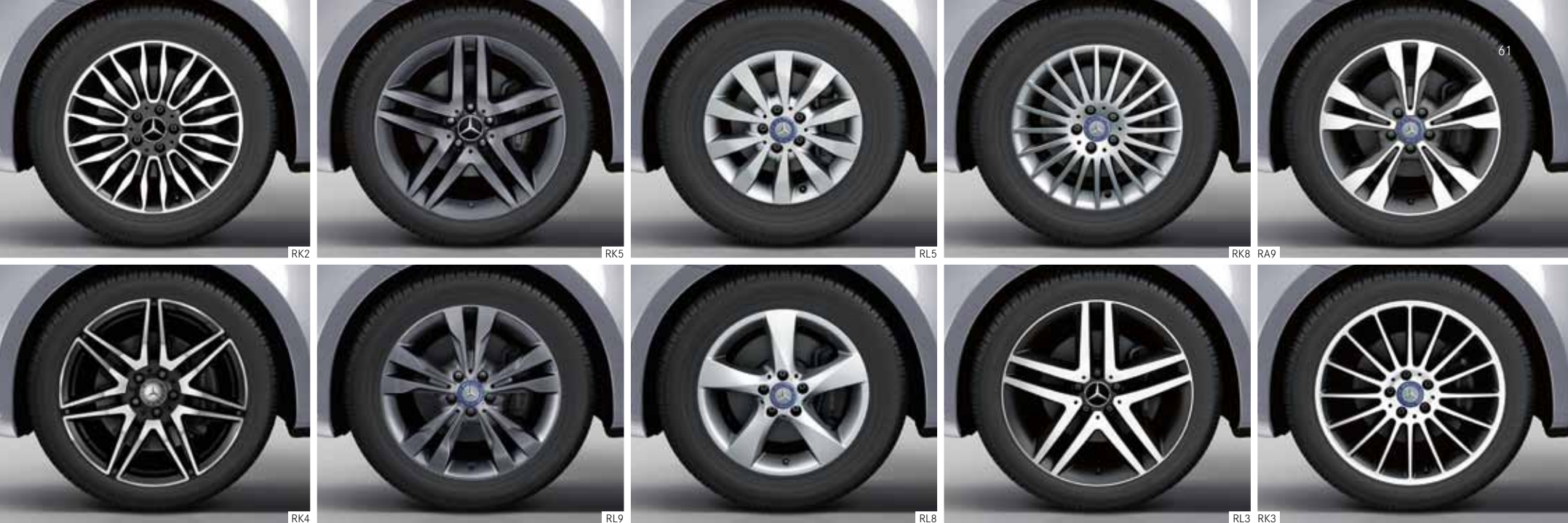

Räder.

Die V-Klasse steht immer auf attraktiven Rädern. Insbesondere die großen Leichtmetallräder verleihen ihr eine individuelle Optik und unterstreichen ihren sportlichen Charakter. Die Stahlräder werden mit einer serienmäßigen Radzierblende optisch aufgewertet.

WEITERE RÄDER

und Informationen über das Mercedes-Benz Original-Zubehör erhalten Sie unter <http://configurator.mercedes-benz-accessories.com> oder direkt bei Ihrem Mercedes-Benz Partner.

RK2 45,7 cm (18 Zoll) Leichtmetallräder im 10-Doppelspeichen-Design, schwarz lackiert und glanzgedreht, mit Bereifung 245/45 R18 (Option)

RK4 48,3 cm (19 Zoll) AMG Leichtmetallräder im 7-Doppelspeichen-Design, mit Bereifung 245/45 R19 (Option, Bestandteil der AMG Line)

RK5 48,3 cm (19 Zoll) Leichtmetallräder im 5-Doppelspeichen-Design, tremolitgrau, mit Bereifung 245/45 R19 (Option)

RL9 45,7 cm (18 Zoll) Leichtmetallräder im 5-Doppelspeichen-Design, tremolitgrau lackiert, mit Bereifung 245/45 R18 (Option, Bestandteil des AVANTGARDE Sport-Pakets Exterieur)

RL5 40,6 cm (16 Zoll) Leichtmetallräder im 10-Speichen-Design, vanadiumsilber lackiert, mit Bereifung ab 195/65 R16 (Option)

RL8 43,2 cm (17 Zoll) Leichtmetallräder im 5-Speichen-Design, vanadiumsilber lackiert, mit Bereifung 225/55 R17 (Option, Serie bei V-Klasse AVANTGARDE)

RK8 43,2 cm (17 Zoll) Leichtmetallräder im 20-Speichen-Design, vanadiumsilber lackiert, mit Bereifung 225/55 R17 (Option, Bestandteil des Sport-Pakets Exterieur)

RL3 48,3 cm (19 Zoll) Leichtmetallräder im 5-Doppelspeichen-Design, schwarz lackiert und glanzgedreht, mit Bereifung 245/45 R19 (Option)

RA9 45,7 cm (18 Zoll) Leichtmetallräder im 5-Doppelspeichen-Design, tremolitgrau lackiert und glanzgedreht, mit Bereifung 245/45 R18 (Option)

RK3 48,3 cm (19 Zoll) Leichtmetallräder im 16-Speichen-Design, schwarz und glanzgedreht, mit Bereifung 245/45 R19 (Option, Serie bei V-Klasse EXCLUSIVE)

Polster und Zierelemente.

Polsterungen

- VY4 Stoff Santiago schwarz
- VY5 Stoff Santiago kristallgrau
- VX7 Leder Lugano schwarz
- VX8 Leder Lugano kristallgrau
- VX9 Leder Lugano seidenbeige
- VY7 Leder Nappa schwarz
- VY8 Leder Nappa maron
- VY9 Leder Nappa seidenbeige

Zierelemente

- FH0 Klavierlackoptik schwarz glänzend
- FH7 Wellenoptik anthrazit matt
- FH8¹ Holzoptik Esche dunkelbraun glänzend
- FH9¹ Holzoptik Ebenholz dunkelanthrazit glänzend
- FB1 Carbonoptik (AMG Line)
- FB2 Zierelemente in gebürsteter Aluminium-Optik

¹ Wahlweise erhältlich.

² Alternativ alle anderen für die V-Klasse erhältlichen Zierelemente und Polster.
Bitte fragen Sie Ihren Mercedes-Benz Verkäufer zu einem etwaigen Aufpreis.

Serienausstattung

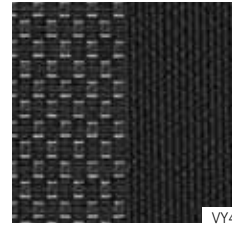

VY4

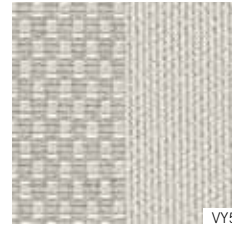

VY5

Design-Paket Interieur



VX7



VX8

V-Klasse AVANTGARDE



VX7

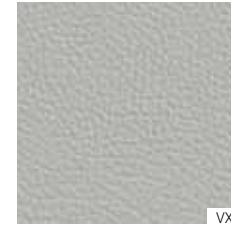

VX8

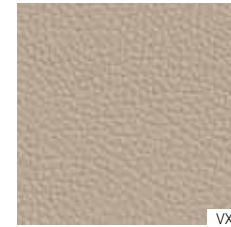

VX9

AVANTGARDE

Design-Paket Interieur



VY7



VY9



VY8

V-Klasse EXCLUSIVE

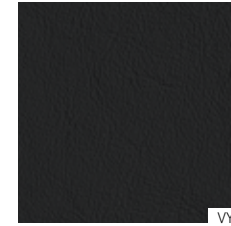

VY7



VY9



FH0

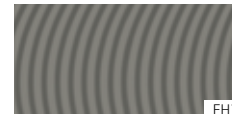

FH7



FH8



FH9

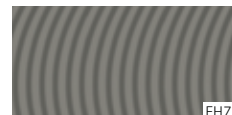
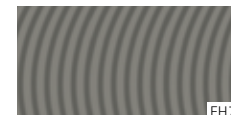
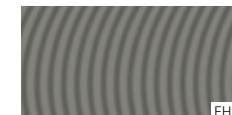

FH8

FH7¹FH0¹FH7¹FH7¹

FH9

AMG Line

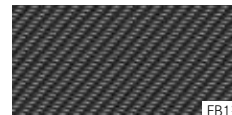
FB1²FH8¹

FB2

Lackierungen.

Uni-Lacke



3589



7701



5610



9147



6580

Metallic-Lacke²



5890



9197



7368



9744



8526



9963

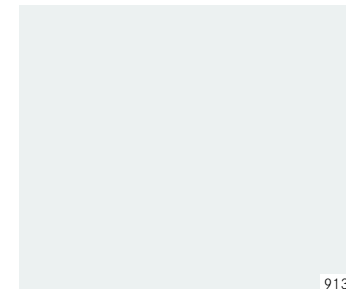

9134

Uni-Lacke

3589 Jupiterrot

5610 Navyblau

6580 Granitgrün¹

7701 Kieselgrau

9147 Arktikweiß

Metallic-Lacke²

5890 Cavansitblau

7368 Flintgrau

8526 Dolomitbraun

9134 Bergkristallweiß

9197 Obsidianschwarz

9744 Brillantsilber

9963 Indiumgrau

¹ Serienfarbton granitgrün ist voraussichtlich ab Dezember 2016 verfügbar.

² Serie bei der V-Klasse EXCLUSIVE, sonst Sonderausstattung.

Abmessungen.

Fahrzeuginnenlänge kompakt

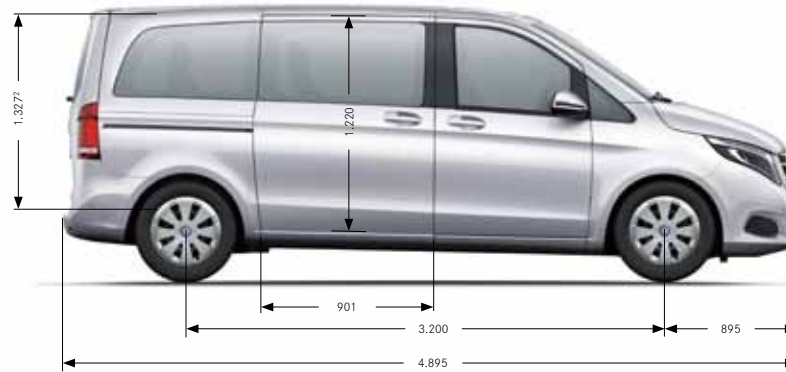

Alle Angaben in mm. Die genannten Maße sind Mittelwerte. Sie gelten für Fahrzeuge in Grundausstattung und in unbelastetem Zustand. ¹ Fahrzeughöhe i. V. m. Sonderausstattung Dachreling zusätzlich 48 mm. ² Innenhöhe. ³ Unbeladen. ⁴ Maximale Breite des Fahrgastraums (am Boden gemessen). ⁵ Lichtes Maß zwischen den Radkästen. ⁶ Maß gemessen am Fahrzeugboden.

Fahrzeiglänge lang

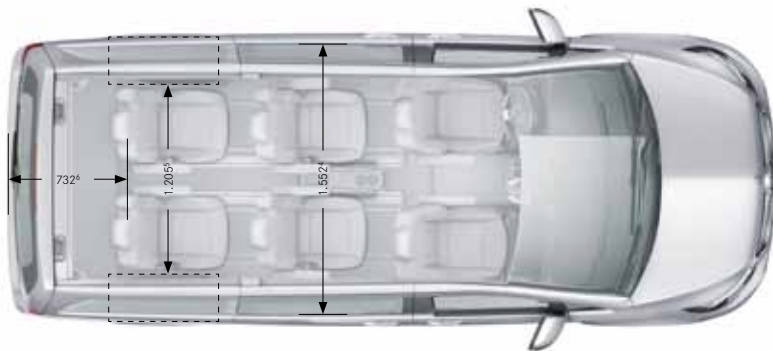
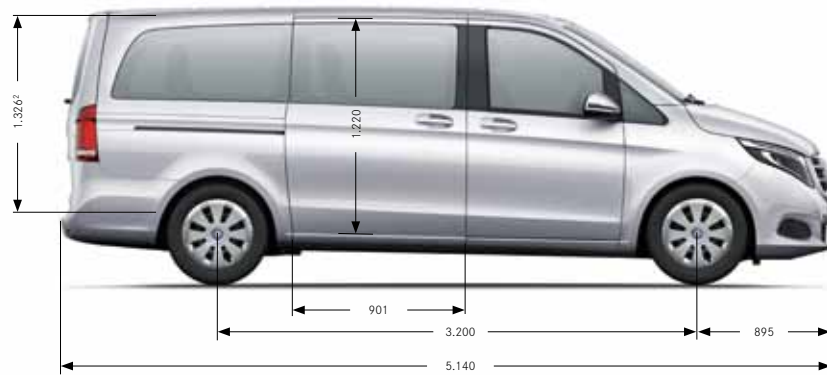

Fahrzeiglänge extralang

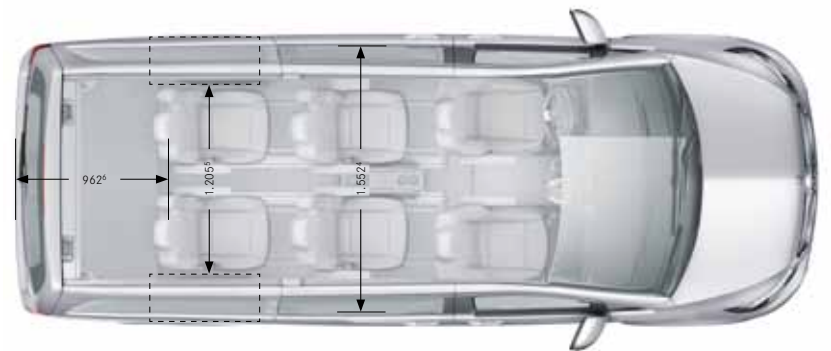
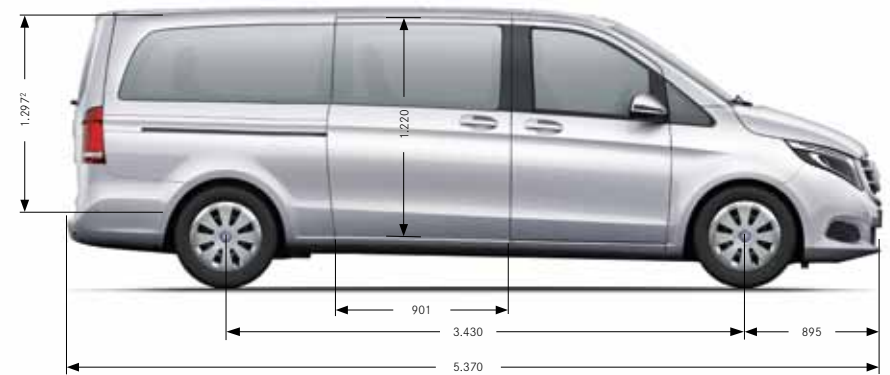

Technische Daten.

Zylinderzahl/Anordnung
Gesamthubraum in cm ³
Nennleistung ¹ in kW (PS) bei 1/min
Nenndrehmoment ¹ in Nm bei 1/min
Seriengeräte [Option]
Beschleunigung von 0–100 km/h in s [Automatikgetriebe]
Höchstgeschwindigkeit ca. in km/h [Automatikgetriebe]
Serienbereifung ²
Kraftstoffverbrauch ^{3,4} in l/100 km, je Fahrzeuglänge
Innerorts [Automatikgetriebe]
Außerorts [Automatikgetriebe]
Kombiniert [Automatikgetriebe]
CO ₂ -Emissionen ³ in g/km kombiniert [Automatikgetriebe]
Emissionsklasse
Kofferraumvolumen in l
Wendekreisdurchmesser in m
Leergewicht ^{5,6} in kg
Zuladung in kg ⁶
Zulässiges Gesamtgewicht in kg
Anhängelast in kg gebremst/ungebremst
Zulässiges Zuggesamtgewicht in kg

DIESELMOTOREN

V 200 d			V 200 d 4MATIC		
4/R			4/R		
2.143			2.143		
100 (136)/3.800			100 (136)/3.800		
330/1.200–2.400			330/1.200–2.400		
6-Gang-Schaltgetriebe [7G-TRONIC PLUS] ⁸			7G-TRONIC PLUS ⁸		
14,0 [12,9]			- [14,4]		
183 [181]			- [178]		
195/65 R16 (205/65 R16) ⁹			225/55 R17 RF		
kompakt	lang	extralang	kompakt	lang	extralang
8,3 [6,8]	8,3 [6,8]	8,3 [6,8]	- [7,5]	- [7,7]	- [7,7]
5,4 [5,7]	5,4 [5,7]	5,4 [5,7]	- [6,0]	- [6,2]	- [6,2]
6,5 [6,1]	6,5 [6,1]	6,5 [6,1]	- [6,6]	- [6,7]	- [6,7]
171 [159]	171 [159]	171 [159]	- [174]	- [177]	- [177]
Euro 6 Gr. I	Euro 6 Gr. I	Euro 6 Gr. I	Euro 6 Gr. I	Euro 6 Gr. I	Euro 6 Gr. I
610	1.030	1.410	610	1.030	1.410
11,8	11,8	12,5	12,9	12,9	13,7
2.080	2.105	2.130	2.155	2.180	2.205
720–1.120	695–1.095	670–1.070	945–1.045	920–1.020	895–995
	2.800, 3.100, 3.200			3.100–3.200	
	2.000, 2.500/750			2.000, 2.500/750	
	4.800–5.600			5.100, 5.600	



Das Beste für den Motor:
Mercedes-Benz Original-Motorenöl

¹ Angaben nach Richtlinie 80/1269/EWG in der gegenwärtig geltenden Fassung. ² Weitere Reifengrößen optional erhältlich. ³ Die angegebenen Werte wurden nach dem vorgeschriebenen Messverfahren (§ 2 Nrn. 5, 6, 6a Pkw-EnVKV in der jeweils geltenden Fassung) ermittelt. CO₂-Emissionen, die durch die Produktion und Bereitstellung des Kraftstoffes bzw. anderer Energieträger entstehen, werden bei Ermittlung der CO₂-Emissionen gemäß der Richtlinie 1999/94/EG nicht berücksichtigt. Die Angaben beziehen sich nicht auf ein einzelnes Fahrzeug und sind nicht Bestandteil des Angebots, sondern dienen allein Vergleichszwecken zwischen den verschiedenen Fahrzeugtypen. ⁴ Tankinhalt für alle Motoren serienmäßig ca. 57 l, optional ca. 70 l. Tankinhalt AdBlue®: 11,5 l, optional ca. 25 l. ⁵ Angaben nach Richtlinie 92/21/EG in der

V 220 d			V 220 d 4MATIC			V 250 d			V 250 d 4MATIC		
4/R			4/R			4/R			4/R		
2.143			2.143			2.143			2.143		
120 (163)/3.800			120 (163)/3.800			140 (190) [+10 (+14)?]/3.800			140 (190) [+10 (+14)?]/3.800		
380/1.400-2.400			380/1.400-2.400			440 [+40?]/1.400-2.400			440 [+40?]/1.400-2.400		
6-Gang-Schaltgetriebe [7G-TRONIC PLUS] ⁸			7G-TRONIC PLUS ⁸			7G-TRONIC PLUS ⁸			7G-TRONIC PLUS ⁸		
11,9 [10,9]			- [12,4]			- [9,1]			- [10,6]		
194 [195]			- [189]			- [206]			- [199]		
205/65 R16			225/55 R17 RF			225/55 R17 RF			225/55 R17 RF		
kompakt	lang	extralang	kompakt	lang	extralang	kompakt	lang	extralang	kompakt	lang	extralang
7,6 [6,8]	7,6 [6,8]	7,6 [6,8]	- [7,5]	- [7,7]	- [7,7]	- [6,9]	- [6,9]	- [6,9]	- [7,5]	- [7,7]	- [7,7]
5,2 [5,4]	5,2 [5,4]	5,2 [5,4]	- [6,0]	- [6,2]	- [6,2]	- [5,5]	- [5,5]	- [5,5]	- [6,0]	- [6,2]	- [6,2]
6,1 [5,9]	6,1 [5,9]	6,1 [5,9]	- [6,6]	- [6,7]	- [6,7]	- [6,0]	- [6,0]	- [6,0]	- [6,6]	- [6,7]	- [6,7]
159 [154]	159 [154]	159 [154]	- [174]	- [177]	- [177]	- [158]	- [158]	- [158]	- [174]	- [177]	- [177]
Euro 6 Gr. I	Euro 6 Gr. I	Euro 6 Gr. I	Euro 6 Gr. I	Euro 6 Gr. I	Euro 6 Gr. I	Euro 6 Gr. I	Euro 6 Gr. I	Euro 6 Gr. I	Euro 6 Gr. I	Euro 6 Gr. I	Euro 6 Gr. I
610	1.030	1.410	610	1.030	1.410	610	1.030	1.410	610	1.030	1.410
11,8	11,8	12,5	12,9	12,9	13,7	11,8	11,8	12,5	12,9	12,9	13,7
2.080	2.105	2.130	2.155	2.180	2.205	2.105	2.130	2.155	2.155	2.180	2.205
720-1.120	695-1.095	670-1.070	945-1.045	920-1.020	895-995	980-1.080	955-1.055	930-1.030	945-1.045	920-1.020	895-995
2.800, 3.100, 3.200			3.100, 3.200			3.100, 3.200			3.100, 3.200		
2.000, 2.500/750			2.000, 2.500/750			2.000, 2.500/750			2.000, 2.500/750		
4.800-5.600			5.100, 5.600			5.100-5.600			5.100, 5.600		

bei Drucklegung gültigen Fassung. (Mit Fahrer 68 kg, Gepäck 7 kg, allen Betriebsflüssigkeiten und 90% Tankfüllung.) ⁶ Ausstattungen bzw. Ausstattungslinien können durch Erhöhung/Verringerung des Leergewichts die Zuladung beeinflussen. Weitere Informationen erhalten Sie bei Ihrem Mercedes-Benz Verkäufer. ⁷ Die kurzzeitige Steigerung von Leistung und Drehmoment mit der Overtorque-Technologie wird in den DYNAMIC SELECT Modi „C“, „S“ und „M“ aktiviert. ⁸ BlueEFFICIENCY Paket serienmäßig in Verbindung mit 7G-TRONIC PLUS, optional in Verbindung mit 6-Gang-Schaltgetriebe. ⁹ Serie bei 3.100 kg zulässiges Gesamtgewicht. Sonderausstattungen und Original-Zubehör (z. B. Dachreling, Fahrradträger usw.) können relevante Fahrzeugeigenschaften, wie z. B. Gewicht, Roll- und Luftwiderstand, verändern und neben Verkehrs- und Witterungsbedingungen Einfluss auf die Werte des Verbrauchs und der Fahrleistung haben. Weitere technische Daten finden Sie unter www.mercedes-benz.at



Mit einem flexiblen Raumangebot sowie leistungsstarken und effizienten Motoren beweist die V-Klasse die Vielseitigkeit eines Triathleten – und das vom Privat- bis zum Berufsleben, vom Alltag bis zur sportlichen Freizeitgestaltung. Das macht die V-Klasse zum idealen Official Car Partner der IRONMAN European Tour 2016/2017.

Zu den Angaben in diesem Katalog: Nach Redaktionsschluss dieser Druckschrift, 19.09.2016, können sich am Produkt Änderungen ergeben haben. Konstruktions- oder Formänderungen, Abweichungen im Farbton sowie Änderungen des Lieferumfangs seitens des Herstellers bleiben während der Lieferzeit vorbehalten, sofern die Änderungen oder Abweichungen unter Berücksichtigung der Interessen des Verkäufers für den Käufer zumutbar sind. Sofern der Verkäufer oder der Hersteller zur Bezeichnung der Bestellung oder des bestellten Kaufgegenstands Zeichen oder Nummern gebraucht, können allein hieraus keine Rechte abgeleitet werden. Die Abbildungen können auch Zubehör und Sonder-/Ausstattungen enthalten, die gegenüber der Serienausstattung zu-/abwählbar sind. Farbabweichungen sind drucktechnisch bedingt. Diese Druckschrift kann ebenso Typen und Betreuungsleistungen enthalten, die in einzelnen Ländern nicht angeboten werden. Aussagen über gesetzliche, rechtliche und steuerliche Vorschriften und Auswirkungen haben nur für die Republik Österreich zum Zeitpunkt des Redaktionsschlusses dieser Druckschrift Gültigkeit. Fragen Sie daher zum verbindlichen letzten Stand bitte Ihren Mercedes-Benz Verkäufer.

www.mercedes-benz.at

Altfahrzeugrücknahme. Gern nehmen wir Ihre V-Klasse zur umweltgerechten Entsorgung gemäß der Altfahrzeugrichtlinie der Europäischen Union (EU) wieder zurück – aber bis dahin ist noch lange Zeit. Um Ihnen die Rückgabe so einfach wie möglich zu machen, steht Ihnen ein Netz von Rücknahmestellen und Demontagebetrieben zur Verfügung. Gern können Sie Ihr Fahrzeug in einem dieser Betriebe kostenlos abgeben. Hierdurch leisten Sie einen wertvollen Beitrag zur Schließung des Recyclingkreislaufs und zur Schonung der Ressourcen. Weitere Informationen zum Altfahrzeugrecycling, zur Verwertung und zu den Bedingungen der Rücknahme erhalten Sie unter www.mercedes-benz.at/altfahrzeugverwertung